

GAMMA CALDAIE

MURALI

PLAY



iren

VERSION

I MODELLI:

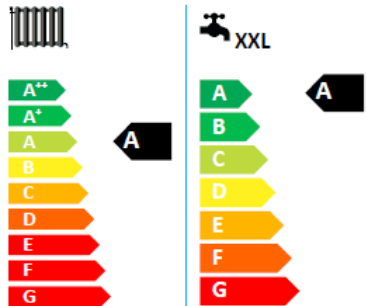

MODULAZIONE 1:10
Classe 6 NOx

PLAY



24-32 kW
Versioni combinate con ACS istantanea

24 - 28 - 32 kW
Versioni combinate con ACS istantanea

- ✓ Scarico fumi centrale
- ✓ Dimensioni ridotte 700x400x260
- ✓ Peso contenuto da 29 a 34 kg
- ✓ **DHW POWER BOOST**
- ✓ Sistema **BEST** Bongioanni Emission Self Test

Piano **ZERO**Rischi
Estensione di Garanzia

B BONGIOANNI



PLAY EXTRA

INSTALLABILE IN ESTERNO

Le prestazioni:



Dati tecnici PLAY & PLAY EXTRA

Modello	Portata termica kW	Potenza termica		Rendimento utile al PCI			Classe efficienza		Prod. sanitaria ($\Delta T=25$ K) l/min	Peso Kg
		(80°/60°) kW	(50°/30°) kW	30% (50°/30°)	100% (50°/30°)	100% (80°/60°)	Risc.	ACS (Profilo)		
Play 24	24,0	2,5 - 23,0	2,9 - 24,9	107,1%	103,7%	95,9%	A	A (XL)	15,4	29,9
Play 28	28,0	2,9 - 26,9	3,2 - 29,2	107,1%	104,2%	96,1%	A	A (XL)	17,1	31,4
Play 32	32,0	3,3 - 30,8	3,5 - 33,5	107,1%	104,6%	96,3%	A	A (XL)	19	33
Play EXTRA 24	24,0	2,5 - 23,0	2,9 - 24,9	107,1%	103,7%	95,9%	A	A (XL)	15,4	30,0
Play EXTRA 32	32,0	3,3 - 30,8	3,5 - 33,5	107,1%	104,6%	96,3%	A	A (XL)	19	34,0

Codice	Descrizione	Tipologia
008610001	Play 24	Combinata istantanea
008610002	Play 28	Combinata istantanea
008610003	Play 32	Combinata istantanea
008610031	Play 24 EXTRA	Combinata istantanea da esterno
008610033	Play 32 EXTRA	Combinata istantanea da esterno

Accessori a corredo di PLAY :

B BONGIOANNI

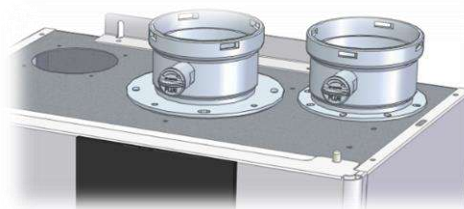

✓ Kit fumi sdoppiato 80-80

e

✓ Kit partenza coassiale
verticale 60-100

Play Smart, Play Easy!

Accessori a corredo di PLAY EXTRA:

B BONGIOANNI

- ✓ Kit fumi B23 dedicato. Questa tipologia di scarico è l'unica possibile per le versioni EXTRA. Uscita fumi d.80mm



- ✓ Cronotermostato ambiente evoluto / comando remoto Open Therm. Classe V di termoregolazione



- ✓ Kit copriraccordi coibentato con predisposizione per alloggiamento idrometro frontale

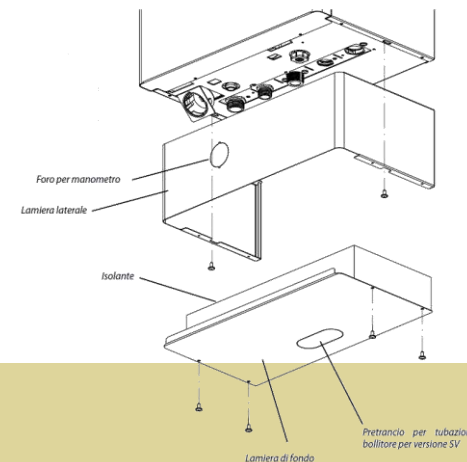

Play outdoor, Play Extra!



Dimensioni e attacchi PLAY:

Vista frontale

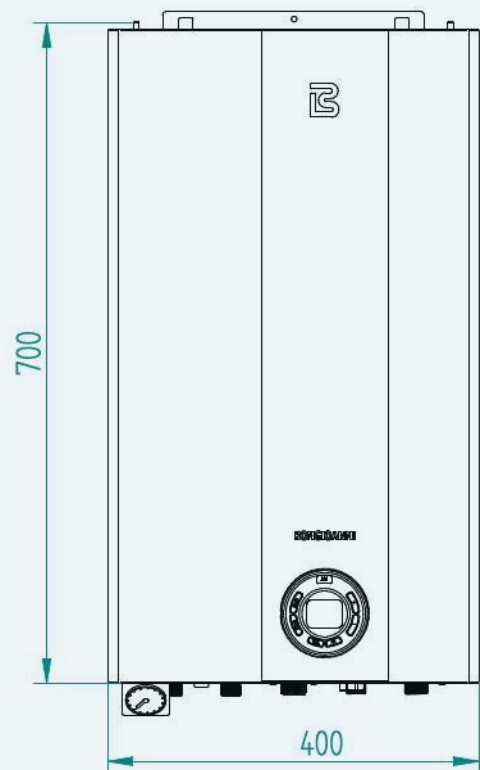

Vista laterale

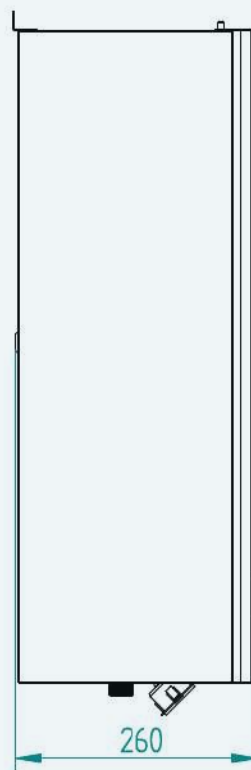

Vista dall'alto

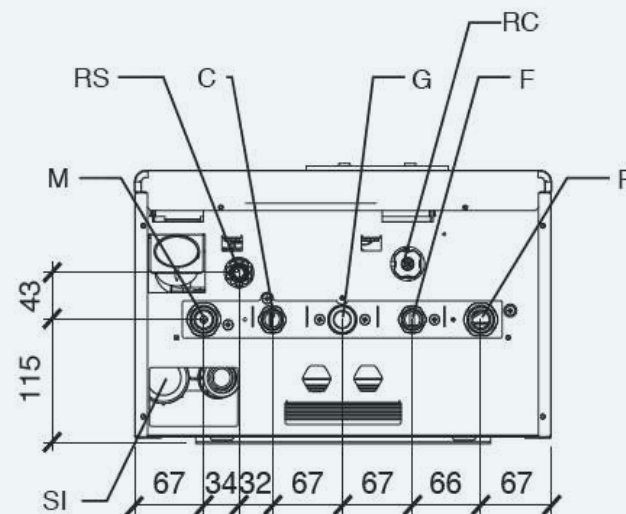
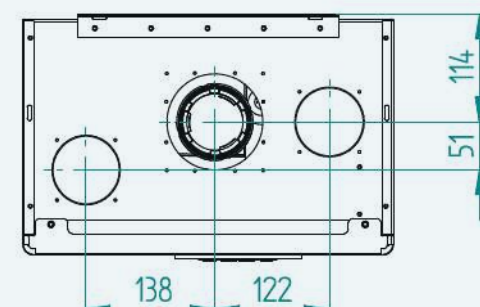

Vista dal basso

Legenda:

- F Ingresso acqua fredda
- G Ingresso gas
- SI Tappo ispezione sifone
- M Mandata impianto riscaldamento
- C Uscita acqua calda sanitaria
- R Ritorno impianto riscaldamento
- RS Rubinetto di scarico e scarico valvola di sicurezza
- RC Rubinetto di carico

Dimensioni e attacchi PLAY EXTRA:

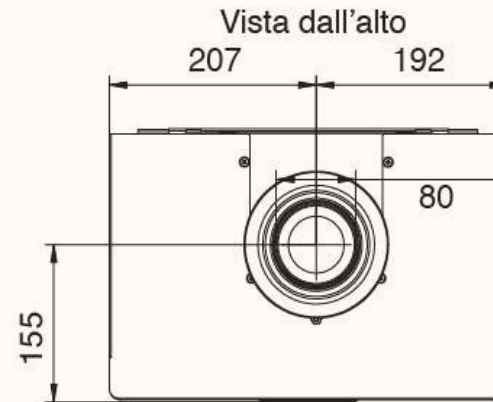
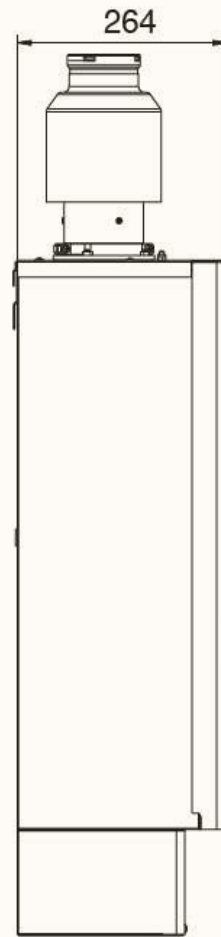
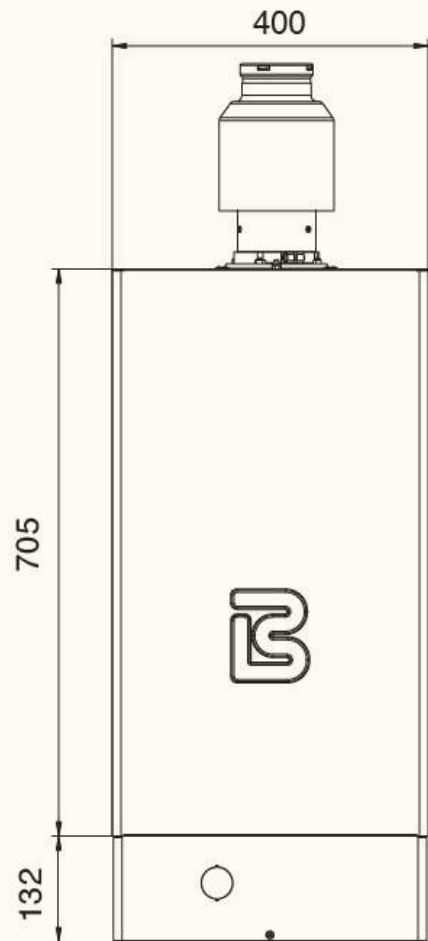

Legenda:

- F Ingresso acqua fredda
- G Ingresso gas
- SI Tappo ispezione sifone
- M Mandata impianto riscaldamento
- C Uscita acqua calda sanitaria
- R Ritorno impianto riscaldamento
- RS Rubinetto di scarico e scarico valvola di sicurezza
- RC Rubinetto di carico

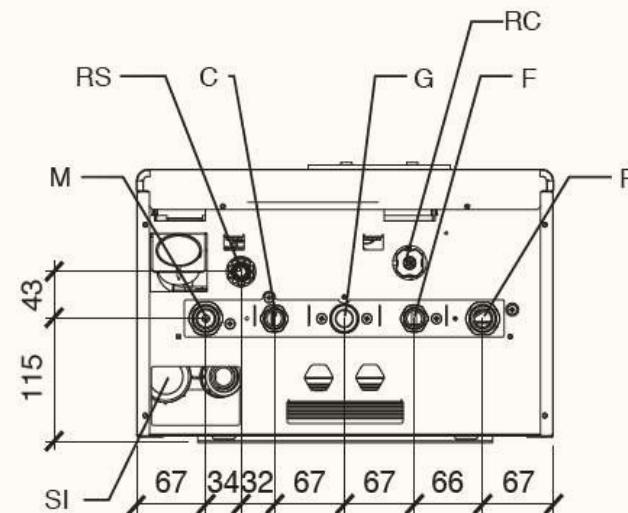

Vista dal basso



Versioni compatte



Altre caratteristiche:



DHW POWER BOOST



***+ 4 kW in sanitario
(versione 24kW)***

***+3 kW in sanitario
(versione 28-32)***

Produz. sanitaria
($\Delta T=30\text{ K}$)

l/min

13,4

14,8

16,5

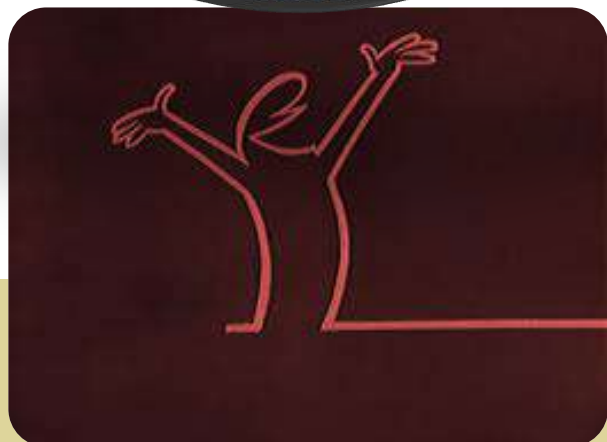

Play Smart, Play Easy!

Componentistica di prodotto



Pannello frontale

Morsettiera di collegamento

✓ collegamento termostato ambiente on-off

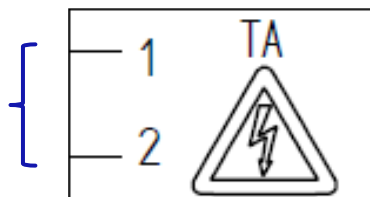

✓ collegamento comando remoto OT

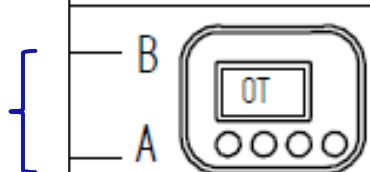

✓ collegamento sonda esterna per termoregolazione

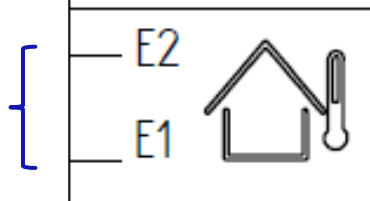

✓ collegamento linea alimentazione elettrica 230V

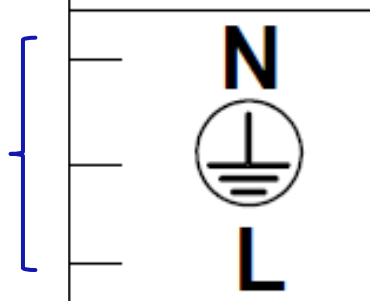

Pannello comandi (su PLAY EXTRA è presente sotto al mantello)

Selettore di funzione Estate – Inverno - off

Sblocco

Selettore di regolazione riscaldamento 25 – 78 °C



Selettori multifunzionali per la regolazione + -

Selettore di regolazione sanitario 35 – 60 °C

Gruppo idraulico versioni istantanee

*Nuovi gruppi con passaggi
maggiorati*

Flussimetro sanitario
elettronico

Motore valvola 3vie
verticale sul ritorno

Valvola di sfiato
automatica

Scambiatore
sanitario

Sifone condense
easy clean

Sonda ntc A.C.S.

Trasduttore di
pressione elettronico

Circolatore Wilo
modulante
controllo Δt

Valvola di
sicurezza/scarico manuale

Valvola gas SVG
elettronica

Rubinetto di
carico estraibile

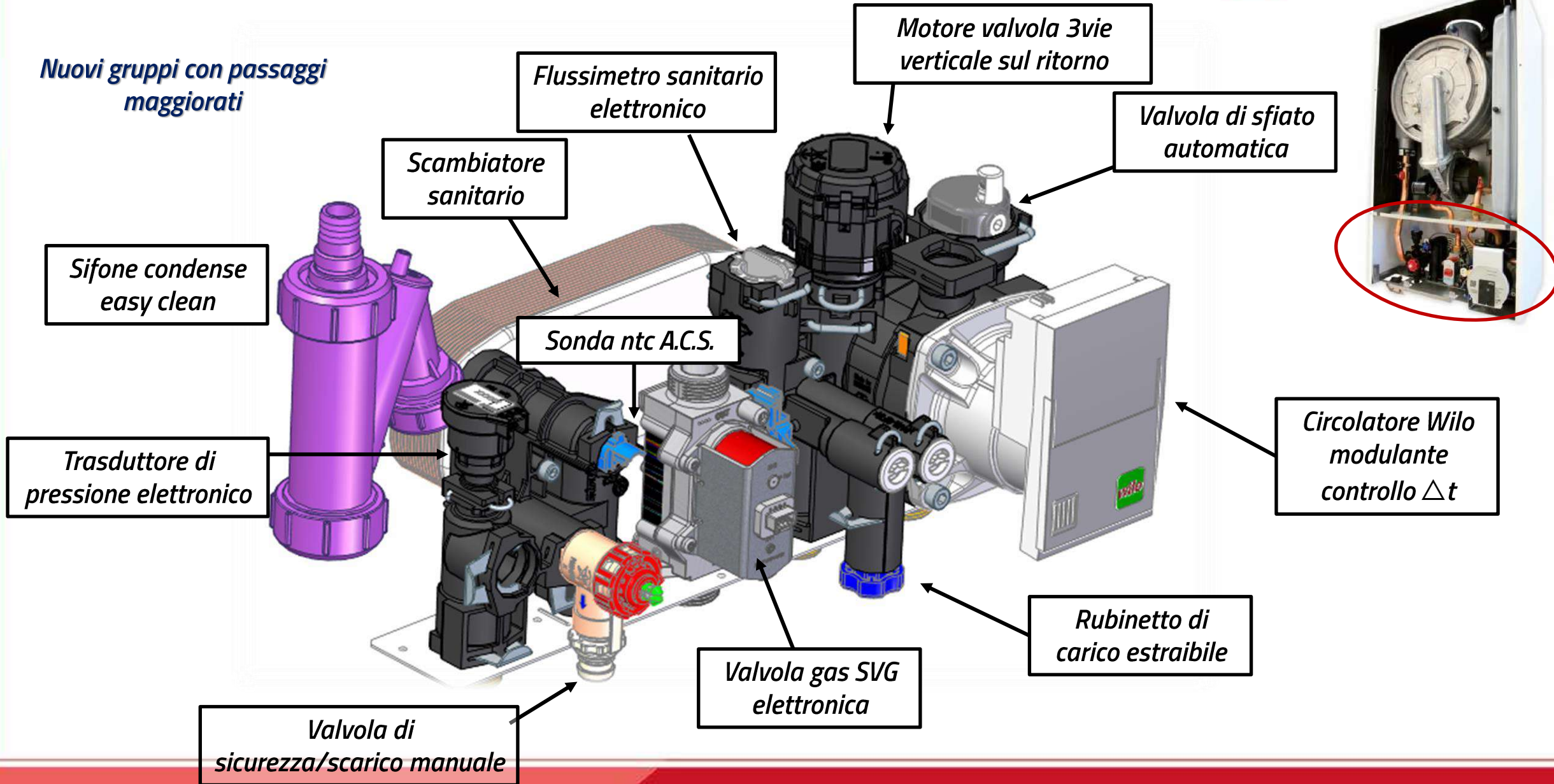
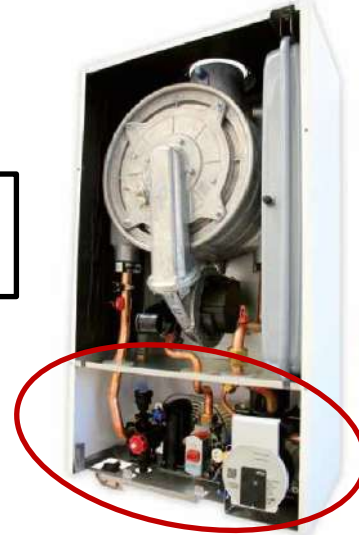



Costruito in acciaio inox a piastre saldobrasate.

Presente solo sulle caldaie con produzione istantanea di ACS

- 14 piastre per la 24 e 28 kW
- 16 piastre per la 32kW



Prevalenza massima: 6 m (24-28)

Prevalenza massima: 7,5 m (per 32 istantanea e sulle SV)

Pressione massima: 6 bar
Temperatura massima: 95 °C

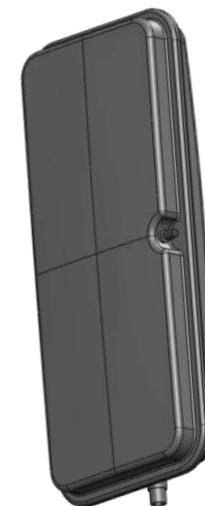

Capacità nominale di 9 litri

- A membrana
- Pressione di precarica 0,8 bar
- Precaricato ad azoto

Idoneo per impianti di riscaldamento fino a 150 lt di contenuto

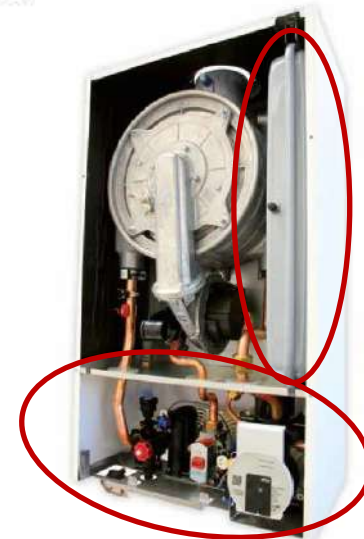

Scambiatore primario

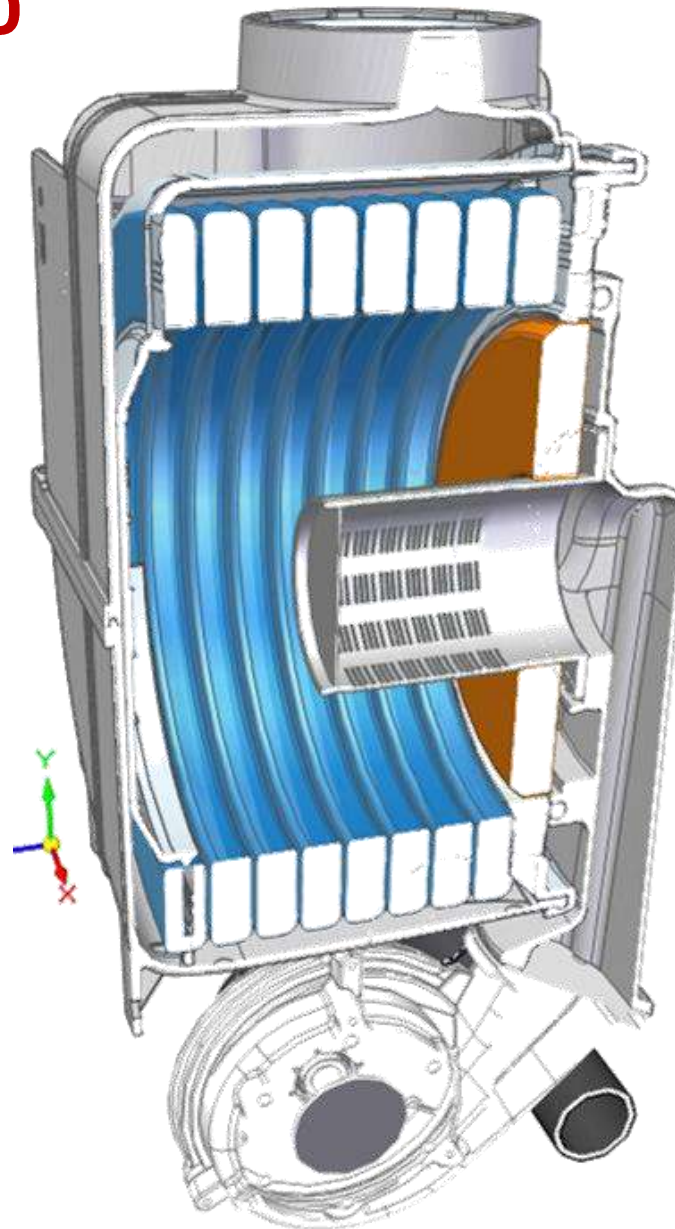
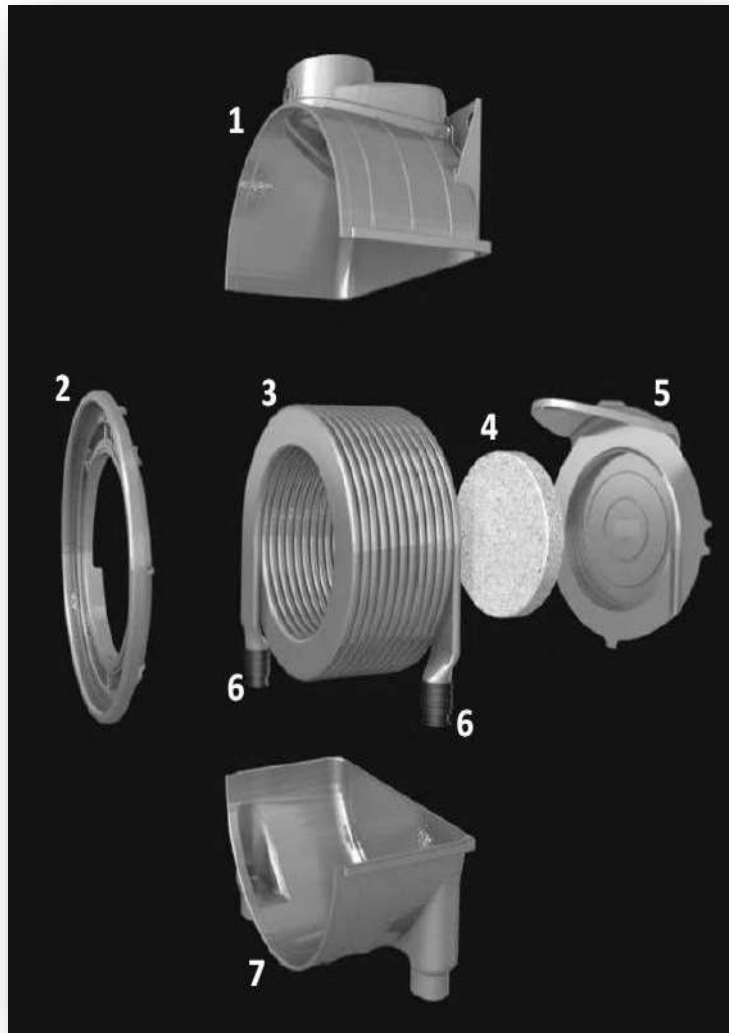

- *Di concezione mono - spira in acciaio inox*
- *Area dei passaggi acqua triplicata per ridurre al minimo i problemi di ostruzione*
- *Tecnologicamente avanzato abbina 3 materiali:*
- **ACCIAIO INOX**
- **POLIMERO PLASTICO**
- **SCOCCA IN ALLUMINIO PRESSOFUSO**

Bruciatore & elettrodo

Isolante piastra bruciatore

Bruciatore

Mono Elettrodo di accensione e di rilevazione fiamma

CAMPO DI MODULAZIONE 1:10

Nuovo miscelatore aria-gas

Questo campo di modulazione particolarmente ampio, è permesso dall'adozione di un nuovo miscelatore aria-gas. La minima potenza è pari a circa 2,5 kW, e questo consente di ottenere un elevato grado di comfort sanitario, anche quando la caldaia è abbinata ad un impianto solare o le portate sono basse.

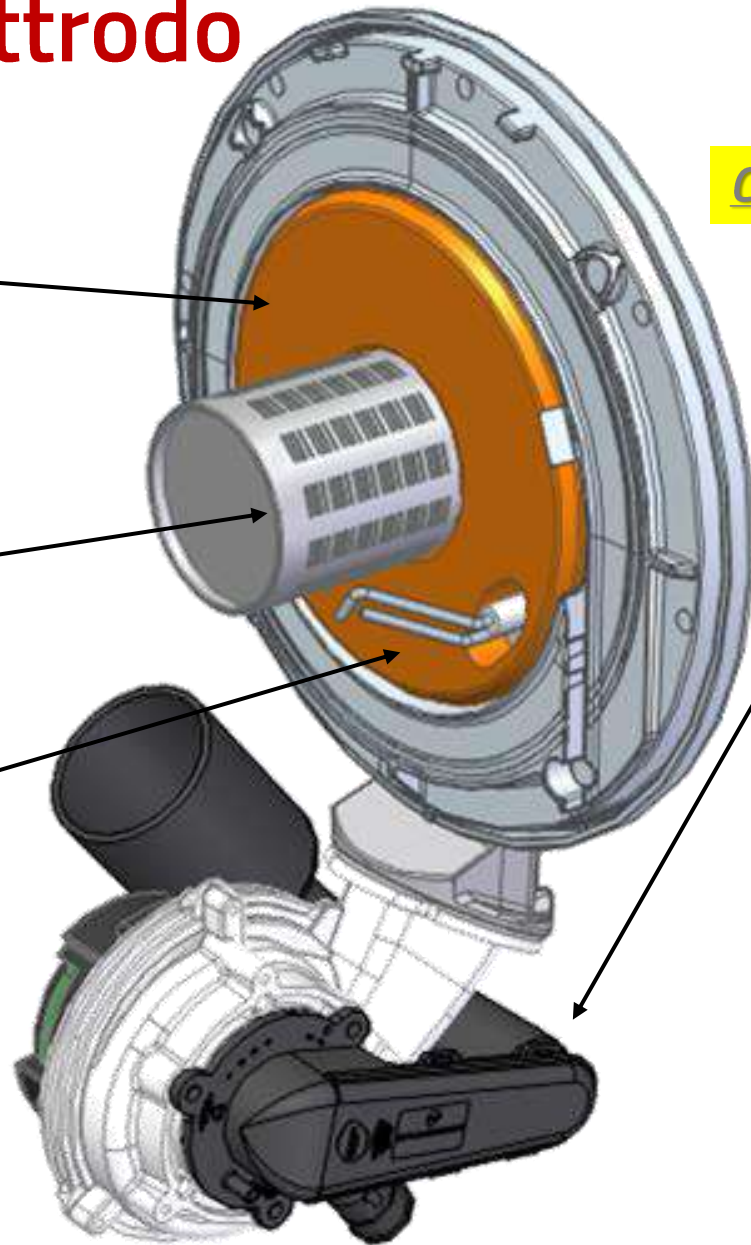

SISTEMA di autocontrollo combustione BEST:

È un innovativo sistema che, grazie ad una nuova elettronica di controllo e ad una nuova valvola a gas elettronica, garantisce un **CONTROLLO AUTOMATICO** della combustione per mantenere costantemente i valori di massima efficienza.

Vantaggi:

- non ci sono interventi manuali, ridotte misurazioni, tarature o cambio ugelli con questo sistema, la caldaia si AUTO - ADATTA alla qualità del gas e alla lunghezza dei tubi di scarico fumi mantenendo costante il rendimento
- la caldaia inoltre si AUTO - REGOLA costantemente per mantenere i valori di massima efficienza favorendo una riduzione dei consumi di gas e generando meno inquinamento grazie al continuo controllo delle emissioni.

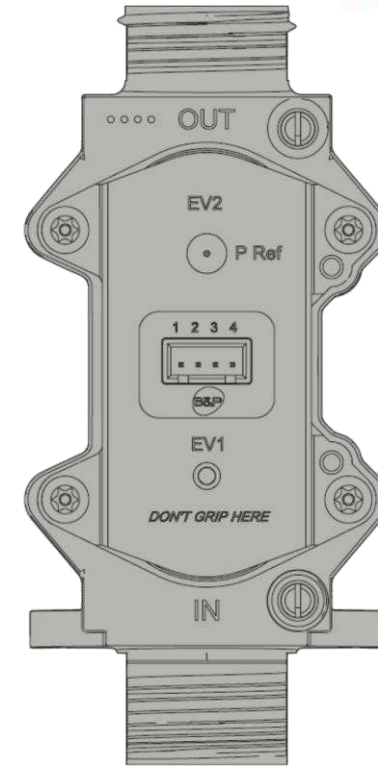

INSTALLAZIONE



RISPARMIO ENERGETICO

Installazione e staffaggi:

Dima in carta di serie

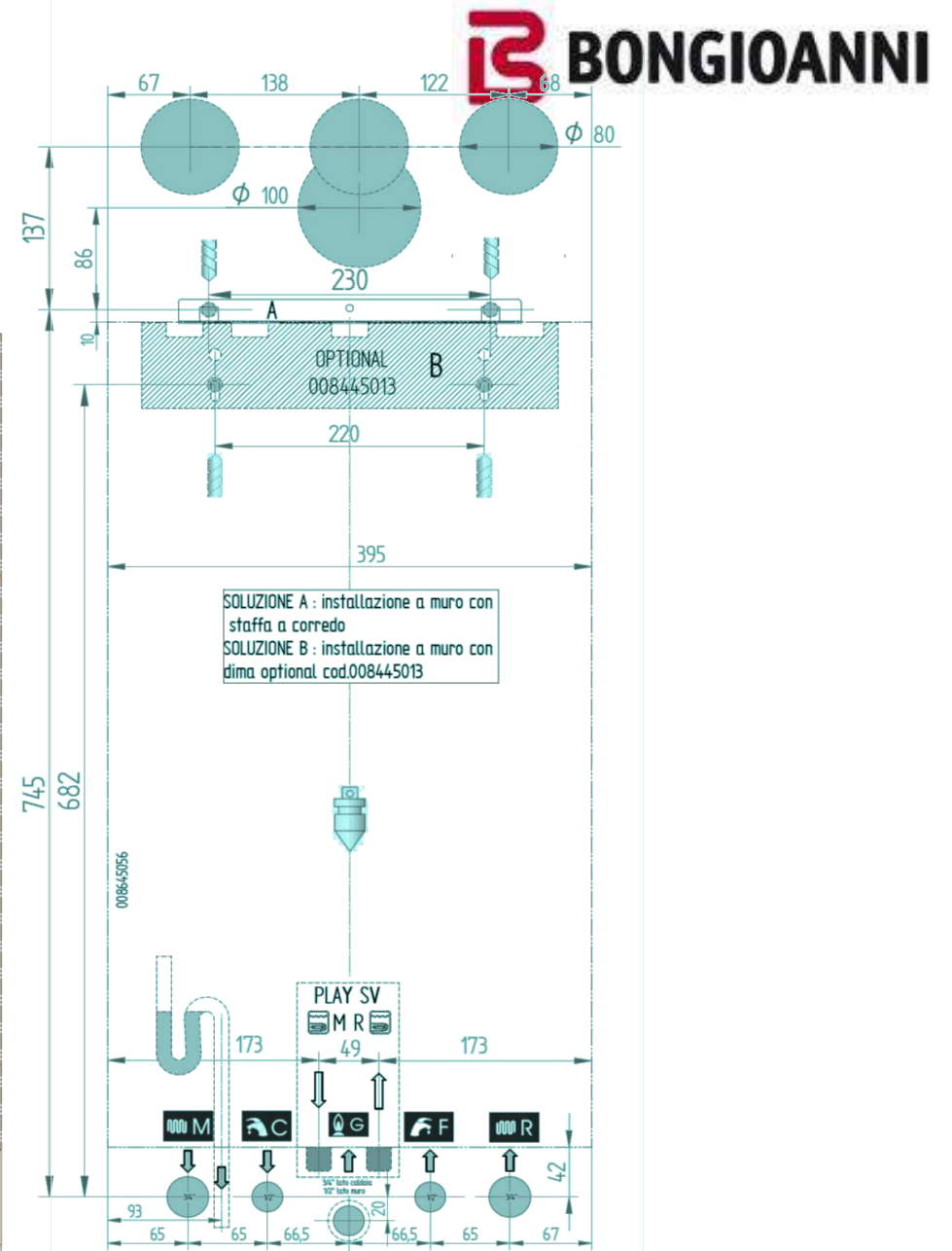
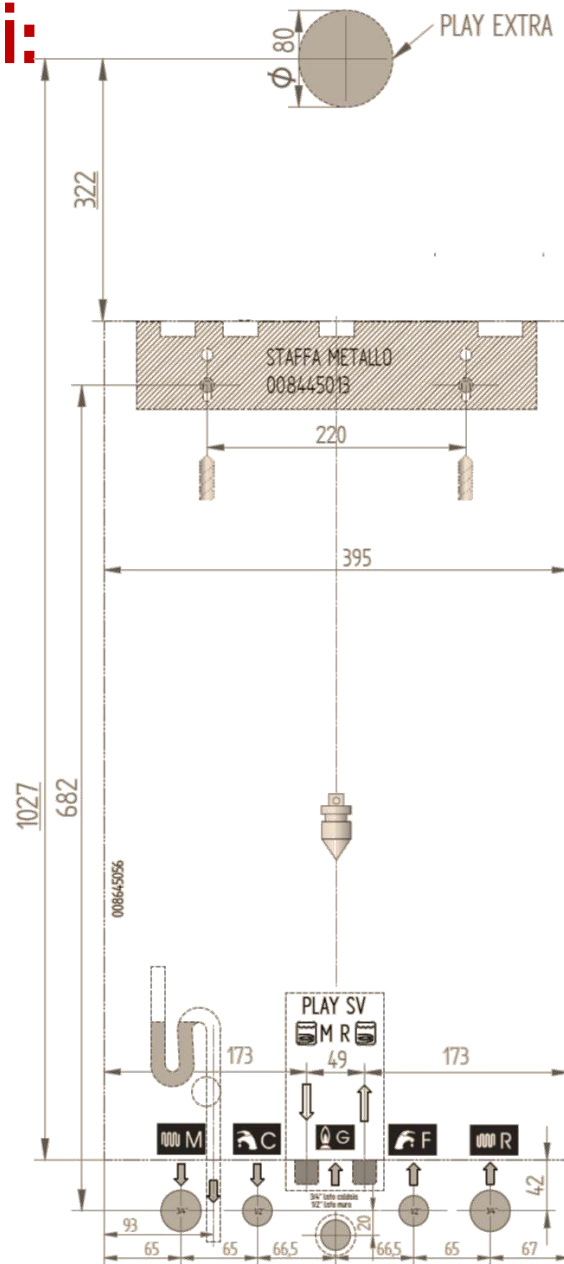

Staffaggio caldaia a parete double hook:

Fianchi
laterali
caldaia
smontabili

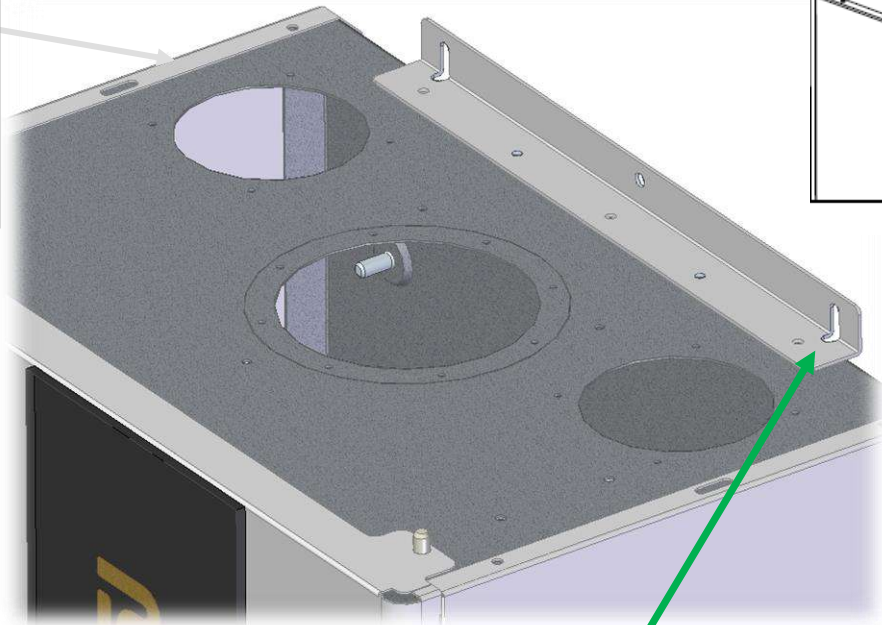

**Staffa caldaia a muro
«Posizione A»**
Idonea per fissaggio con vite a gancio

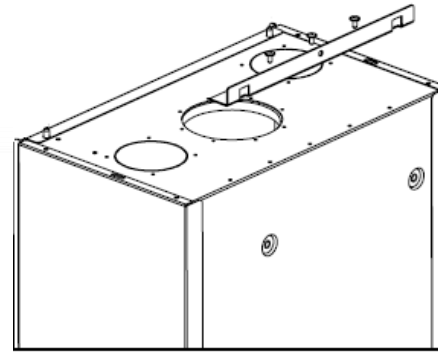

**Staffa caldaia a muro
«Posizione B»**
Idonea per fissaggio con dima metallica

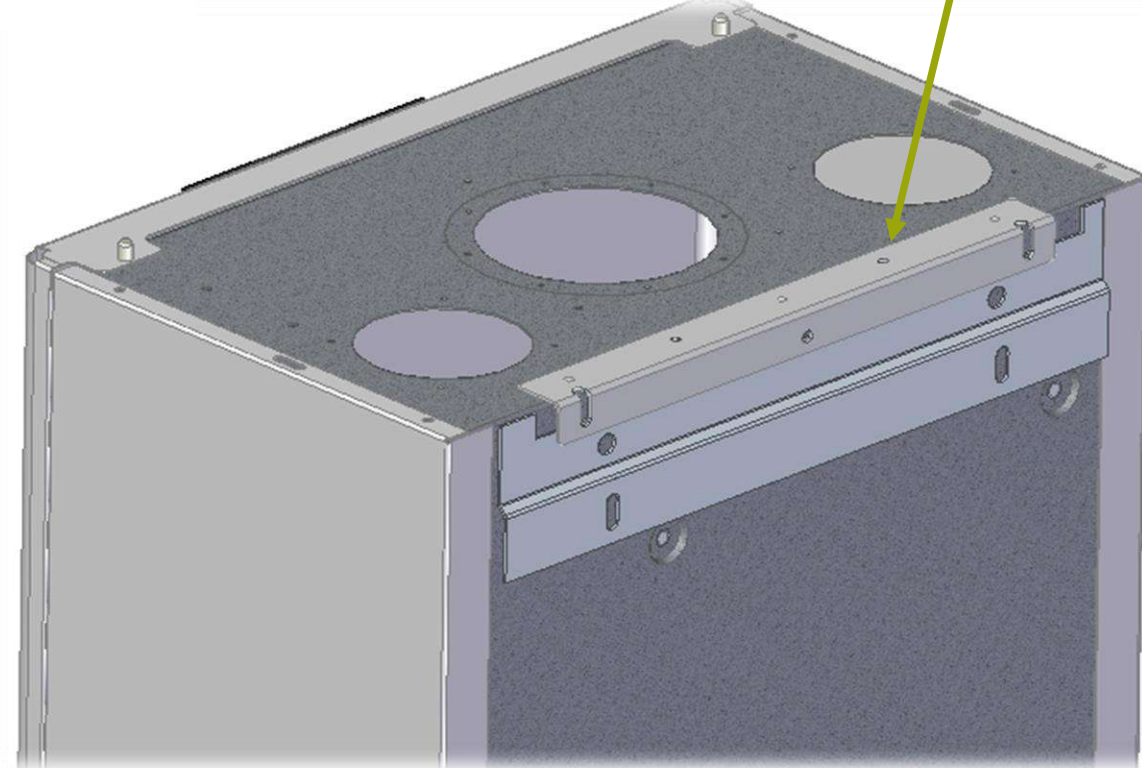

Installazione – collegamenti idraulici

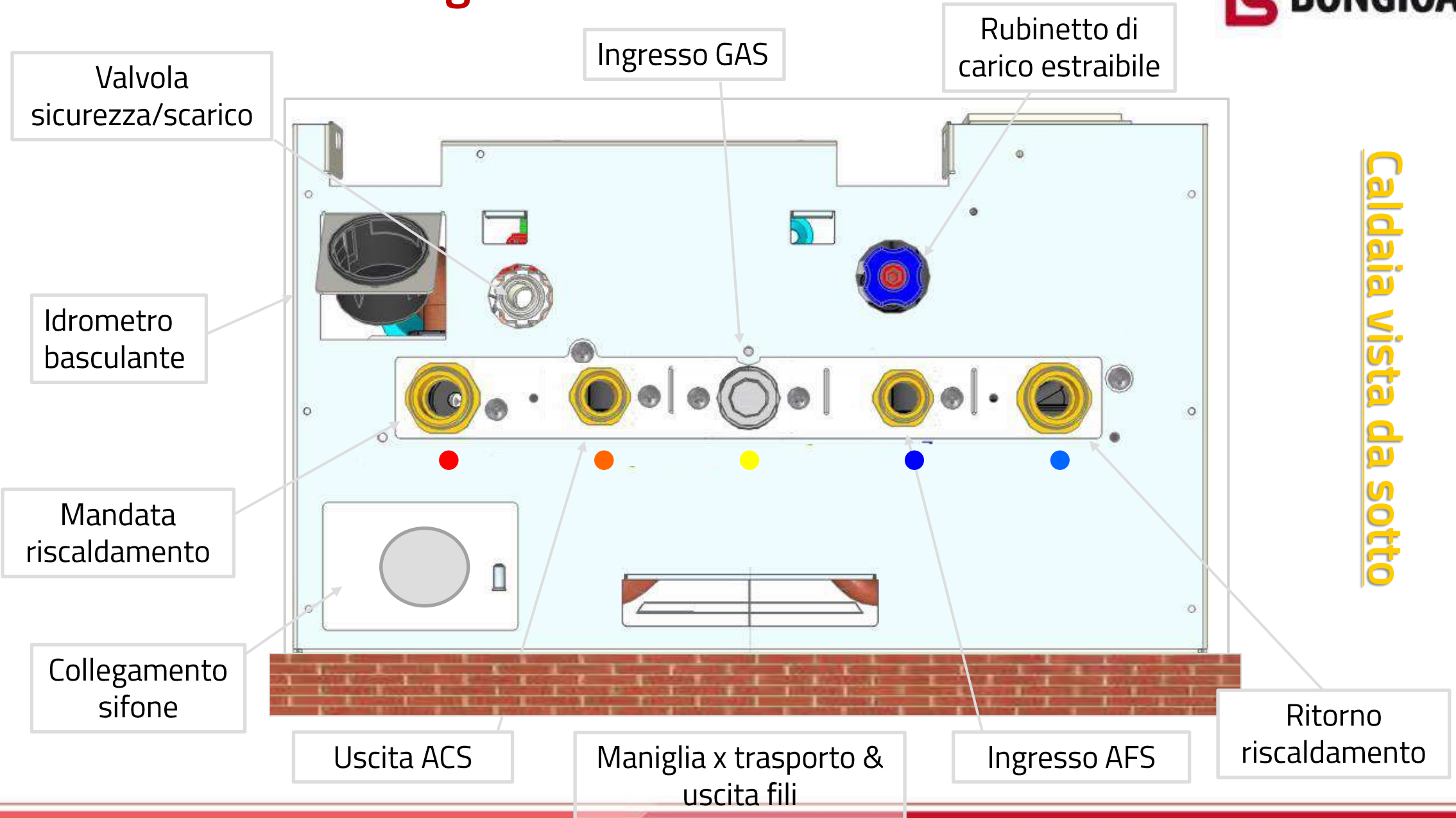

Installazione – kit fumi

cod. 008646010

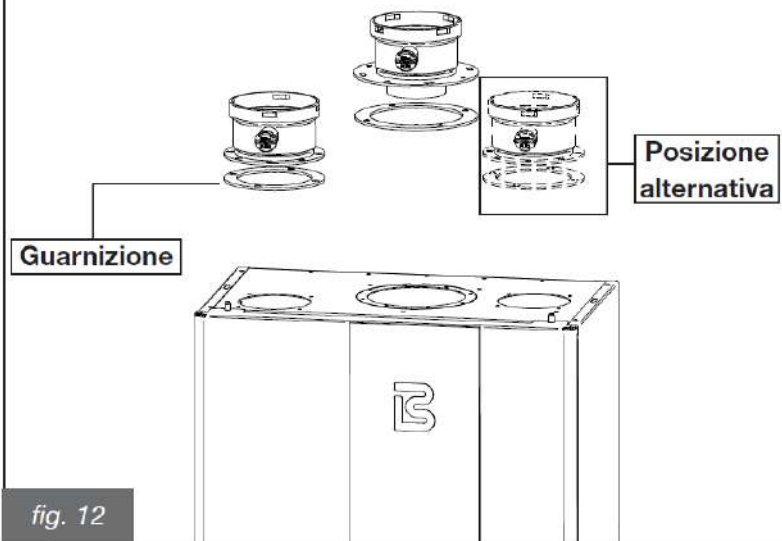

fig. 12

Nota:
In (1) e (2) la lamiera è chiusa, ma esistono due pretranciati per le uscite sdoppiate

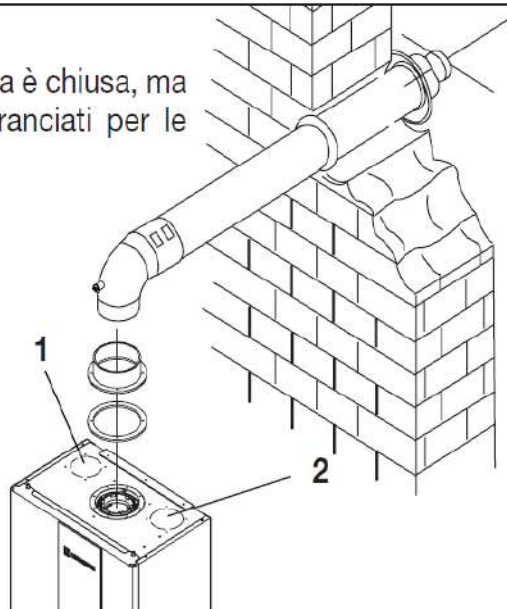

fig. 10

C 43-53-83

B 23

C 13-33



Unico scarico
fumi possibile
per la Play
EXTRA.
Uscita fumi
d.80 mm

PLAY

PLAY ENTRY

cod. 008646021

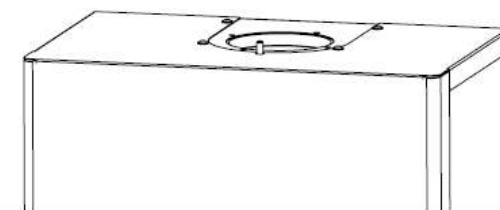

fig. 12

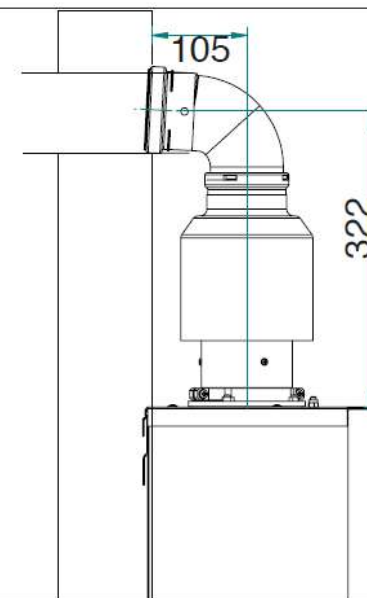

fig. 13

Installazione – scarichi fumo

Coassiale 60/100

C13 – C33

Massima lunghezza tubazioni, esclusa la curva di partenza

TIPO DI INSTALLAZIONE	MATERIALE TUBAZIONI		16 kW	24 kW	28 kW	32 kW
	Aspirazione e aria	Scarico fumi	L max [m]	L max [m]	L max [m]	L max [m]
C13 – C33	alluminio	polipropilene	7/8	10	7/8	6

Sdoppiato 60/60 C43 – C53 – C83

Massima lunghezza tubazioni, lunghezza minima aspirazione 1m

TIPO DI INSTALLAZIONE	MATERIALE TUBAZIONI		16 kW	24 kW	28 kW	32 kW
	Aspirazione aria	Scarico fumi	L max [m]	L max [m]	L max [m]	L max [m]
C43 – C53 – C83	polipropilene	polipropilene	16	16	16	16

Sdoppiato 80/80

C43 – C53 – C83

Massima lunghezza tubazioni, lunghezza minima aspirazione 1m

TIPO DI INSTALLAZIONE	MATERIALE TUBAZIONI		16 kW	24 kW	28 kW	32 kW
	Aspirazione aria	Scarico fumi	L max [m]	L max [m]	L max [m]	L max [m]
C43 – C53 – C83	polipropilene	polipropilene	44	100	44	60

Questi sono solo alcuni esempi.
Per casi particolarmente complessi,
fare sempre riferimento ai dati
riportati sul manuale della caldaia.

Installazione – kit copertura estetica x PLAY

*Per i clienti più esigenti
è disponibile un kit
copertura estetica
raccordi.*

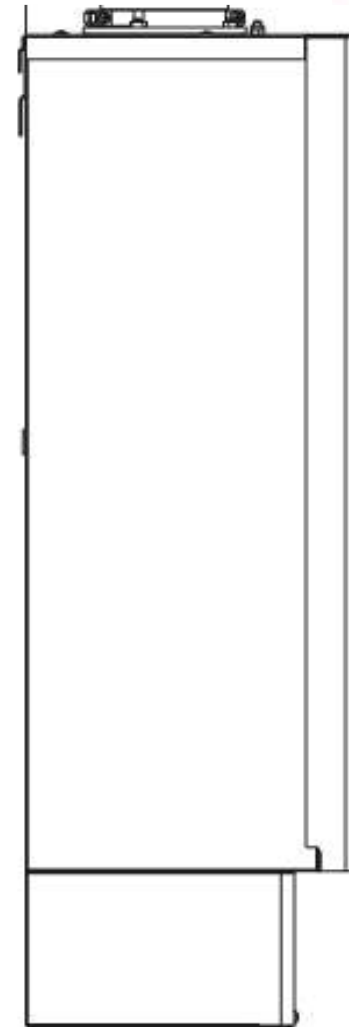

GRAZIE PER L'ATTENZIONE



Stabilimento di Cuneo



Stabilimento di Legnago



ASSISTENZA BONGIOANNI

Tel 0171 – 687816 centralino

Ricambi ricambi@labongio.it

Assistenza scat@labongio.it

UN MODERNO STABILIMENTO

